



WegcBoard

MANUEL D'UTILISATION



photo non contractuelle

BAROODER 3

**LIRE ATTENTIVEMENT CE MANUEL D'UTILISATION AVANT D'UTILISER
L'APPAREIL**

AVANT TOUTE UTILISATION

1

Vérifier le colis et l'état de la trottinette.

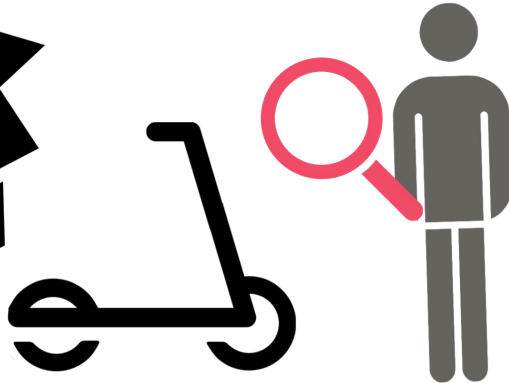

Si votre article est endommagé lors du transport, **CONTACTER** dans les 24h votre **SERVICE CLIENT**

Transmettre par mail les photos de l'article & du carton en précisant bien votre numéro de commande.

sav@wegoboard.com



2

Prendre connaissance de la notice d'utilisation.



- ✓ SÉCURITÉ
- ✓ UTILISATION
- ✓ ENTRETIEN
- ✓ RÉGLEMENTATION

La notice se cache souvent dans le carton !

3

Charger complètement la trottinette.

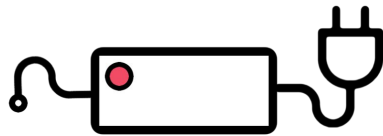
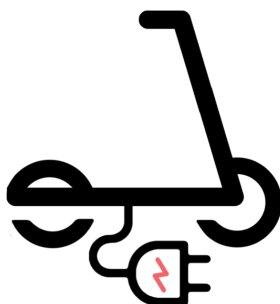

LED Rouge:
chargement en cours



LED Verte:
chargement complet

La batterie est pré-chargée mais il est nécessaire d'effectuer un premier chargement complet.



Détails du chargement et tutoriel dans votre notice [rubrique BATTERIE ET CHARGEUR].



4 Vérifier complètement la visserie et les freins.

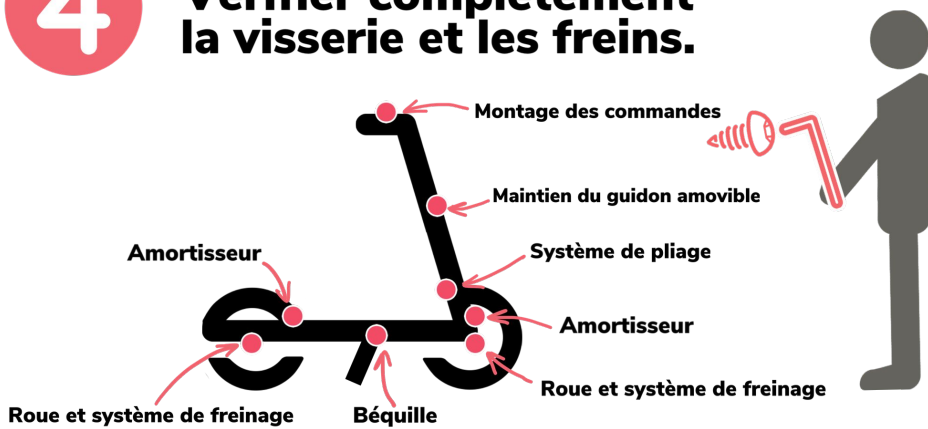

+ Détails et tutoriel dans votre notice:

Montage des commandes

PRÉSENTATION DE LA TROTINETTE / 2-Instructions de montage

Maintien du guidon amovible

Système de pliage

Amortisseur

Roue et système de freinage

ENTRETIEN ET STOCKAGE / 3-Ajustements

5 Vérifier la pression des pneus.



Nous vous conseillons d'utiliser un compresseur électrique portable pour plus de précisions. Les gonfleurs sans indicateurs ne permettent pas de gonfler avec précision les pneus. Ne prenez pas de risques!

+ Détails et tutoriel dans votre notice:

ENTRETIEN ET STOCKAGE / 3-Ajustements



Une question? Besoin d'aide?
La notice ne suffit pas? Contactez-nous!



sav@wegoboard.com





AVERTISSEMENTS



L'utilisation d'une trottinette électrique à deux roues présente un risque de blessures graves en cas de collision, de chute ou de perte de contrôle.

Afin de se déplacer en toute sécurité, **LIRE ET RESPECTER LES INSTRUCTIONS ET AVERTISSEMENTS INDIQUÉS DANS CE MANUEL.**

Se reporter à la législation en vigueur et aux réglementations locales régissant la conduite d'une trottinette. Respecter à tout moment le code de la route.

LA LÉGISLATION FRANÇAISE IMPOSE AUX UTILISATEURS DE TROTTINETTE ELECTRIQUE D'AVOIR UNE ASSURANCE RESPONSABILITÉ CIVILE.

Ce manuel comporte les instructions de base relatives à la trottinette. Il ne peut couvrir toutes les situations pouvant entraîner des blessures.

LES UTILISATEURS DOIVENT FAIRE PREUVE DE BON SENS ET DE DISCERNEMENT AFIN DE DÉTECTER ET D'ÉVITER TOUS LES RISQUES ET DANGERS pouvant survenir en circulant avec la trottinette. En utilisant cette trottinette, vous acceptez tous les risques relatifs à son usage.

LE MANQUE DE BON SENS ET DE DISCERNEMENT ET LE NON-RESPECT DE CES AVERTISSEMENTS PEUT ENTRAÎNER DE GRAVES BLESSURES.

ADOPTÉZ UNE CONDUITE RESPONSABLE ET PRUDENTE, SOYEZ VIGILANT À TOUT MOMENT.

AVANT LA PREMIÈRE UTILISATION, EFFECTUEZ UN CYCLE COMPLET DE CHARGEMENT.

Afin de garantir une qualité de produit, votre article a pu être vérifié et testé par notre service Contrôle Qualité, des légères traces peuvent alors être visibles sur votre article.

AVANT D'UTILISER MA NOUVELLE TROTTINETTE JE VÉRIFIE LES POINTS SUIVANTS:

JE CHARGE COMPLÈTEMENT LA BATTERIE.

Le LED sur le chargeur doit être verte. *Se référer à la barre de batterie sur l'écran de la trottinette n'est pas suffisant!*

JE VÉRIFIE LA VISSERIE.

Reportez-vous à la section Entretien de cette notice pour vérifier que le montage soit optimal et non dangereux avant toute utilisation.

JE VÉRIFIE LE SYSTÈME DE FREINAGE.

Tester et régler si besoin la force du freinage avant d'effectuer un premier trajet. *Un réglage inadapté peut provoquer une chute!*

JE VÉRIFIE LA PRESSION DE MES PNEUS.

La pression adéquate est notée sur les pneus. *Rouler sous-gonflé peut endommager le pneu en quelques mètres!*

LES INFORMATIONS CI-DESSUS SONT DÉTAILLÉES DANS VOTRE NOTICE, IL EST IMPORTANT DE LA LIRE ENTIÈREMENT AVANT D'UTILISER VOTRE TROTTINETTE.

LE NUMÉRO DE SÉRIE EST INSCRIT SOUS VOTRE TROTTINETTE VOUS DEVEZ LE REPORTER SUR LA DÉCLARATION DE CONFORMITÉ EN FIN DE NOTICE.



AVERTISSEMENTS



Pour garantir le bon fonctionnement de votre trottinette vous devez **l'entretenir régulièrement et respecter les indications d'utilisation** du constructeur.



ENTRETIEN :

Les vibrations régulières lors de vos trajets peuvent desserrer **la visserie**. Vous devez la vérifier totalement régulièrement. **Des composants de la structures mals fixés favorisent la casse de pièces ou peuvent endommager des mécanismes.** La réparation et le remplacement de pièces endommagées par manque d'entretien ne sont pas pris en charge dans le cadre de la garantie de votre article

Les variations de températures atmosphériques et les frottements des pneumatiques sur la chaussée entraînent une perte régulière de **la pression des pneus**. Aussi vous devez impérativement vérifier régulièrement la pression des pneus. **Une perte de pression favorise le frottement de la chambre à air contre l'intérieur du pneu jusqu'à provoquer une usure et une crevaison non compris dans la garantie de votre article.** L'utilisation de la trottinette avec un pneu sous gonflé entraîne un **écart de parallélisme qui abîme les roulements et les amortisseurs.** La réparation et le remplacement de pièces endommagées par manque d'entretien ne sont pas pris en charge dans le cadre de la garantie de votre article.

RETROUVEZ LES DÉTAILS ET TUTORIELS D'ENTRETIEN PAGE 19



UTILISATION :

Lors du **passage d'obstacles** tel que les routes pavées, les routes abîmés, les ralentisseurs, les rebord de trottoirs et fin de pistes cyclables... vous devez impérativement ralentir (vitesse entre 10 et 15 km/h max.) En plus de risquer une chute par déséquilibre, **vous risquez de fragiliser prématurément la structure de la trottinette.** La réparation et le remplacement de pièces endommagées par la négligence de l'utilisateur ne sont pas pris en charge dans le cadre de la garantie de votre article.

Lors de vos trajets, priorisez l'**anticipation**. Une conduite sportive entraînant des **freinages** brutaux vont favoriser l'usure de vos plaquettes de freins. Par exemple, ralentir en amont d'un feu rouge permet gagner en autonomie et évite l'usure des freins. **Un freinage tardif et brutal va provoquer un déséquilibre de l'utilisateur (risque de chute), user prématurément les freins, et a répétitions fragiliser prématurément la structure de la trottinette.** La réparation et le remplacement de pièces endommagées par la négligence de l'utilisateur ne sont pas pris en charge dans le cadre de la garantie de votre article.

Si le freinage devient moins réactif, pensez à effectuer un **réglage des freins**. Selon votre type de conduite, les trajets effectués, l'utilisateur ... la fréquence des réglages puis le remplacement des freins varie. **Vous devez impérativement contrôler avant chaque utilisation votre freinage** pour votre sécurité et celle des autres! Le réglage des freins et le remplacement des composants des systèmes de freinages sont des services également proposés par Wegoboard. Les tarifs sont disponibles sur simple demande (sav@wegoboard.com).

RETROUVEZ LES DÉTAILS ET TUTORIELS D'ENTRETIEN PAGE 19

SOMMAIRE

NOTES DE SÉCURITÉ	07
PRÉSENTATION DE LA TROTTINETTE	08
Vue d'ensemble	08
Instructions de Montage	09
Pliage/Dépliage de la trottinette	10
FONCTIONNEMENT	13
Présentation de l'écran LCD	13
Paramétrage	13
UTILISATION ET CONDUITE	14
Préparation	14
Démarrage	14
Freinage	15
LED Clignotant	15
VITESSE : BRIDAGE & DÉBRIDAGE	16
BATTERIE ET CHARGEUR	17
Batterie	17
Chargeur	17
Consignes de sécurité	18
ENTRETIEN ET STOCKAGE	19
Nettoyage	19
Stockage	19
Ajustements	20
CARACTÉRISTIQUES DU PRODUIT	25
INFORMATIONS COMPLÉMENTAIRES	26
SUPPORT S.A.V.	26
GARANTIE	27

NOTES DE SÉCURITÉ

- Il y a un risque pour tout véhicule, y compris les trottinettes. Pour votre sécurité, apprenez à conduire en toute sécurité, respectez les règles locales en vigueur.
- Vérifiez si le pneu est endommagé ou si les pièces sont bien serrées régulièrement avant de conduire. Merci de contacter Wegoboard pour toute situation inattendue. Toujours inspecter la trottinette avant de l'utiliser. Un contrôle et un entretien réguliers du produit réduisent le risque de blessures.
- Veuillez ne rien faire qui puisse nuire à d'autres personnes corporellement et/ou matériellement avec la trottinette
- Toute transformation de la trottinette est interdite car cela modifierait ses performances et/ou endommagerait la structure, ce qui pourrait entraîner des blessures graves.

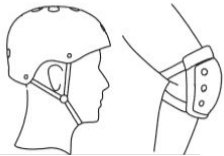

- Des mesures de sécurité doivent être prises avant de conduire, par exemple: portez des vêtements de sport, un casque, et des protections (coudières, etc.)
- Conduire sous une pluie modérée et/ou chaussée glissante comporte des risques: l'adhérence des pneus est réduite, augmentant le risque de perte d'équilibre. Conduire sous une forte averse réduit la visibilité et l'adhérence des pneus. Cette trottinette n'est pas compatible avec ce type d'utilisation
- Se familiariser avec la trottinette dans un lieu dégagé avant utilisation.
- La vitesse maximale est de 25 km/h. Pour plus de sécurité, il est recommandé de ne pas excéder 20 km/h. Éviter le plus possible de circuler la nuit. Le cas échéant, limiter la vitesse à 15 km/h et allumer vos phares.
- Éviter tout comportement à risque que vous teniez votre trottinette à une ou deux main(s). Gardez les deux pieds sur la trottinette.
- Ne pas circuler sur les routes ou sur des terrains dangereux.
- Ne pas utiliser la trottinette sur des marches de plus de 3 cm, afin d'éviter tout risque de chutes et de blessures graves et/ou d'endommagement du produit.
- Ne pas circuler avec la trottinette lorsque la température est inférieure à 0°C.
- Ne pas utiliser la trottinette sur des surfaces glissantes ou gelées.
- Ne pas circuler par mauvais temps (averses, vents forts, etc.).
- Ne pas circuler avec la trottinette dans des flaques d'eau de plus de 4 cm de profondeur et ne pas la nettoyer avec un jet haute pression afin d'éviter tout endommagement des parties électriques.
- Ralentir ou descendre de la trottinette si les conditions de circulation sont mauvaises.
- Ne pas conduire dans une zone dangereuse. Ne pas conduire dans une zone proche de matériaux inflammables, d'une source de forte chaleur, vapeurs, liquides et poussières.
- Ne pas conduire avec une charge supplémentaire et/ou des passagers supplémentaires. Cette trottinette est calibrée pour un seul et unique utilisateur.
- Les femmes enceintes ne sont pas habilitées à utiliser cette trottinette électrique.
- Passer un appel, écouter de la musique, utiliser des écouteurs est interdit pendant la conduite d'une trottinette électrique
- La conduite sous les effets de l'alcool, drogues et médicaments est interdite.

PRÉSENTATION DE LA TROTINETTE

1 - Vue d'Ensemble

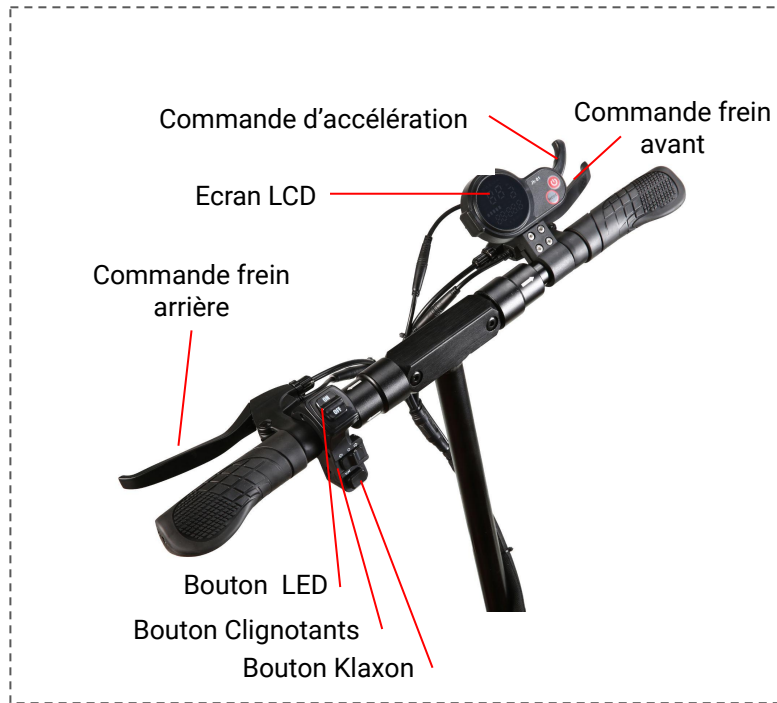

ATTENTION

Cette vue d'ensemble diffère selon les options sélectionnées lors de l'achat.



TROTINETTE PLIÉE

2 - Instructions de Montage

Ouvrez le carton, sortez la trottinette. Pour ne pas endommager la trottinette, ne pas soulever la trottinette par le guidon. Soulevez-la en maintenant le DECK (plate-forme) à deux mains. Le poids pourrait endommager les pièces de pliage.

Fixation de la commande Accélérateur / écran LCD:

Ajustez la position et fixez la commande à la poignée en serrant les vis. .

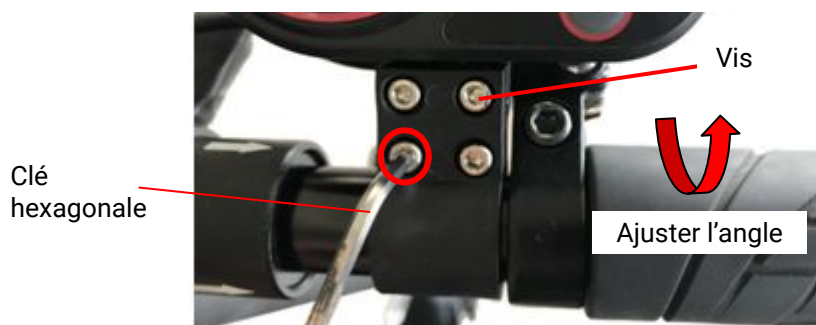

Positionnez la commande pour qu'elle soit facilement accessible par votre index. La commande doit être collée à l'extrémité de la poignée pour ne pas gêner le pliage des poignées.

Fixation des commandes Freins (gauche et droite)

Ajustez la position et fixez la commande à la poignée en serrant les vis.

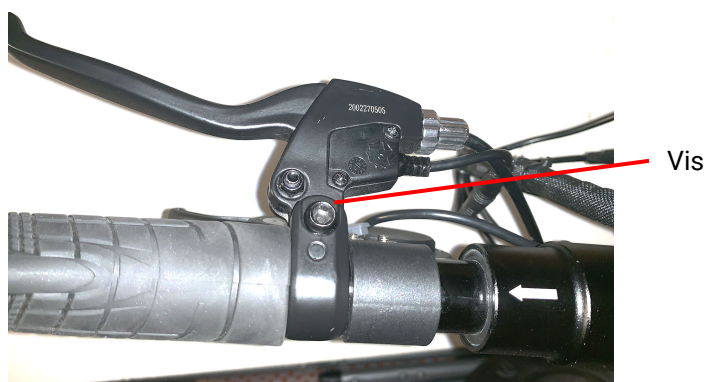

Montage du phare avant:

Desserrez la vis à l'aide d'une clé hexagonale. Placez le phare et ajustez sa position puis resserrez le boulon de fixation. Ajustez l'angle du phare en appuyant sur le phare.



3 - Pliage/dépliage de la trottinette

Dépliage:

Tenez le guidon fermement avec votre main, poussez le levier de pliage (1) puis relevez le guidon (2). Placez votre pied sur le Deck (plate-forme) et poussez le guidon vers l'avant.

Assurez vous que la goupille de l'axe de pliage soit bien insérée (A) avant de conduire et verrouillez le à l'aide du loquet de sécurité (3).

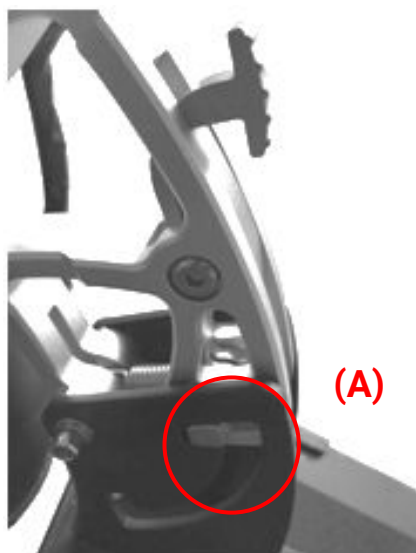
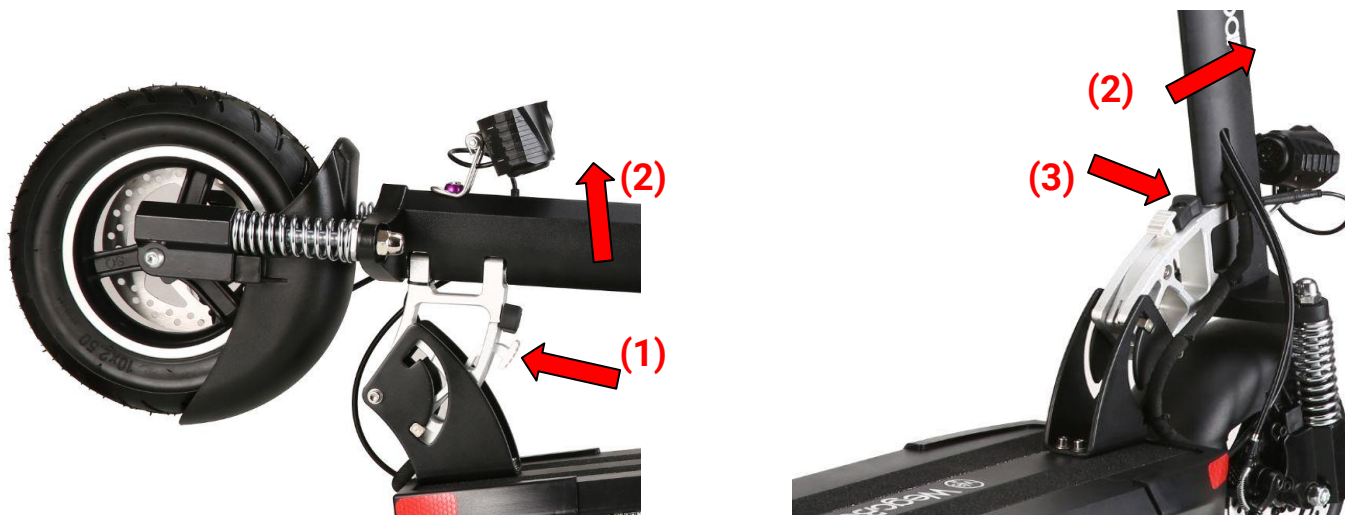

Positions du loquet de sécurité (3)



pliage déverrouillé
conduite interdite



pliage verrouillé
conduite sécurisée

Relevez les poignées, maintenez les à l'horizontal pour que les goupilles de pliage se verrouillent automatiquement.

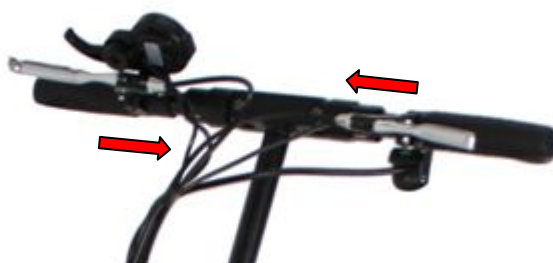

Pour régler la hauteur du guidon, tirez le levier de réglage de hauteur, montez ou descendez le guidon à la hauteur souhaitée puis refermez le levier de réglage.



Pliage:

Pour rabaisser le guidon, tirez le levier de réglage de hauteur, descendez le guidon puis **refermez le levier de réglage**.



Tirez les goupilles de pliage des poignées vers l'extérieur puis rabaissez les poignées.



Déverrouillez le loquet de sécurité (1) (voir encadré page 10)
Poussez le guidon vers l'avant (2) en appuyant sur le levier de pliage (3) puis
baissez le guidon vers le Deck (plate-forme)(4). Vérifiez que la goupille de pliage
soit bien insérée dans le support (5) avant de lever votre trottinette du sol.



Il est conseillé de maintenir le DECK quand vous soulevez la trottinette.

NE JAMAIS SOULEVER LA TROTTINETTE EN VOUS AIDANT DU GARDE BOUE ARRIÈRE.



Si vous placez votre trottinette dans un sac de transport, vérifiez qu'aucune tension ne s'exerce sur l'écran.
Si vous placez votre trottinette dans un sac trolley, la roue avant doit être au sol et la roue arrière ainsi que l'écran vers la poignée haute.

Accessoire disponible sur
www.wegobaord.com
accessoire trottinette

FONCTIONNEMENT

1 - Présentation de l'écran LCD

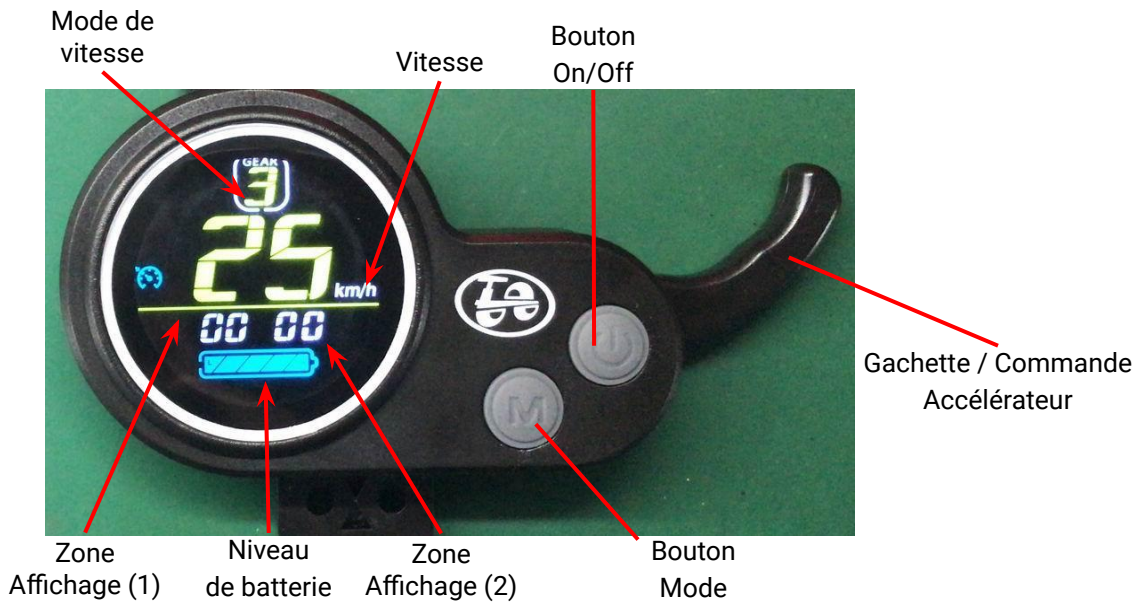

Bouton On / Off:

- Appuyez longuement sur le bouton ON/OFF d'alimentation pour allumer la trottinette.
- Appuyer brièvement après la mise sous tension pour modifier les informations des zones d'affichage (1) et (2). Les informations sont les suivantes :

Zone Affichage (1)	Zone Affichage (2)
ODO	Km depuis la première mise sous tension
TRIP	Km depuis la dernière mise sous tension
VOL	Tension actuelle de la batterie (Volt)
TIME	Chronomètre parcours actuel hh:mn
DST	non utilisé

Bouton Mode:

- Appuyez brièvement après la mise sous tension pour augmenter ou diminuer les modes de vitesse.

3 MODES DE VITESSES

Niveau de Batterie:

Le niveau de batterie s'affiche en temps réel. Ce mode de calcul intelligent prend en compte la consommation en temps réel et indique en fonction de cette consommation la quantité d'énergie disponible. Par exemple, dans une côte, le niveau de batterie peut descendre rapidement puis remonter sur un plateau (car la consommation d'énergie est moins importante sur un terrain plat).

2 - Paramétrages

Pour accéder aux paramètres, après la mise sous tension de la trottinette, appuyez longuement et simultanément sur les boutons ON/OFF et MODE.

Les différents Modes de paramètres s'affichent de P1 à P9.

Mode	Description du réglage
P0	Diamètre de la roue : 10
P1	Point de sous-tension (*)
P2	Logarithme des pôles magnétiques (*)
P3	Sélection du signal de vitesse (*)
P4	Sélection 0: Km ou 1: Miles
P5	Démarrage : 0 démarrage automatique / 1 impulsion au pied
P6	Régulateur de vitesse : 1 actif / 0 inactif
P7	NUL (*)
P8	Limite de vitesse en pourcentage de la capacité du moteur : 100% = vitesse max Les 3 modes de vitesse s'adaptent automatiquement au pourcentage enregistré.
P9	Intensité de freinage (*)

Pour sélectionner le mode à modifier, appuyez longuement sur le bouton MODE. Pour modifier la valeur, appuyez sur le bouton MODE pour augmenter la valeur ou sur le bouton ON OFF pour réduire la valeur. Pour quitter en validant les paramètres, appuyez longuement sur le bouton MODE .

(*) Paramètre à ne pas modifier, cela entraînera une perte de votre garantie constructeur.

UTILISATION ET CONDUITE

1 - Préparation

Choisir un lieu adapté pour circuler (voir Notes de sécurité page 4)

Déplier la trottinette, ajustez votre guidon et vérifiez le levier de pliage et la poignée de pliage (voir Présentation de la Trottinette, page 7)

Vérifiez si les vis principales de la trottinette sont bien serrées.

Vérifiez la pression des pneus et votre système de frein à disque avant et arrière.

Vérifiez le serrage du collier du guidon (voir Présentation de la Trottinette page 7)

2 - Démarrage

Mettre la clé dans le contact et tournez la vers la droite.

Appuyez sur le bouton "ON/OFF" d'alimentation pour allumer l'appareil.

Mettez un pied sur le plancher (DECK), donnez une impulsion en appuyant sur l'autre pied.

Ramenez le second pied sur le plateau (DECK) quand la vitesse est assez importante pour garder un bon équilibre.

Appuyez sur la commande/gâchette accélérateur (droite) pour lancer une accélération

Plus vous appuyez sur la commande, plus la trottinette accélère.

Surveiller la vitesse et maintenir le contrôle de la trottinette est impératif. Veillez à ne pas conduire trop vite.

Modifiez la limitation de vitesse en appuyant sur le bouton MODE à volonté lorsque vous conduisez.

IL EST IMPORTANT DE PLACER SON CORPS ET SON POIDS VERS L'ARRIÈRE DE LA TROTINETTE POUR NE PAS ÊTRE DÉSÉQUILIBRÉ EN CAS DE FREINAGE.

Démarrage avec ou sans impulsion:

Afin de réduire la consommation d'énergie au démarrage, il est conseillé de sélectionner le démarrage avec impulsion au pied pour se lancer.

Pour modifier les paramètres, lire la section Fonctionnement - 2 Paramétrage, page 11.

Régulateur de vitesse:

Lors d'une accélération prolongée à une vitesse constante, le régulateur vous permet de garder cette allure en lâchant la gâchette d'accélérateur.

Le régulateur s'enclenche automatiquement après une dizaine de secondes à une vitesse constante. Appuyer sur la gâchette de frein ou sur la gâchette accélérateur annule l'effet du régulateur.

Vous pouvez désactiver le régulateur et le réactiver selon vos besoins.

Pour effectuer la manipulation, lire la section Fonctionnement - 2 Paramétrage, page 11.

3 - Freinage

Pour ralentir, lâchez la gâchette d'accélération puis pressez légèrement le frein arrière (commande de gauche).

Pour freiner, lâchez la gâchette d'accélération puis pressez le frein arrière (commande de gauche) et si nécessaire compléter le freinage en actionnant le frein avant (commande de droite)

Pour un freinage d'urgence, lâchez la gâchette d'accélération puis pressez simultanément les poignées de frein avant et arrière ensemble. **Attention, un freinage brusque peut vous déséquilibrer.**

Entraînez vous au freinage simple et au freinage d'urgence avant d'utiliser la trottinette à pleine vitesse.

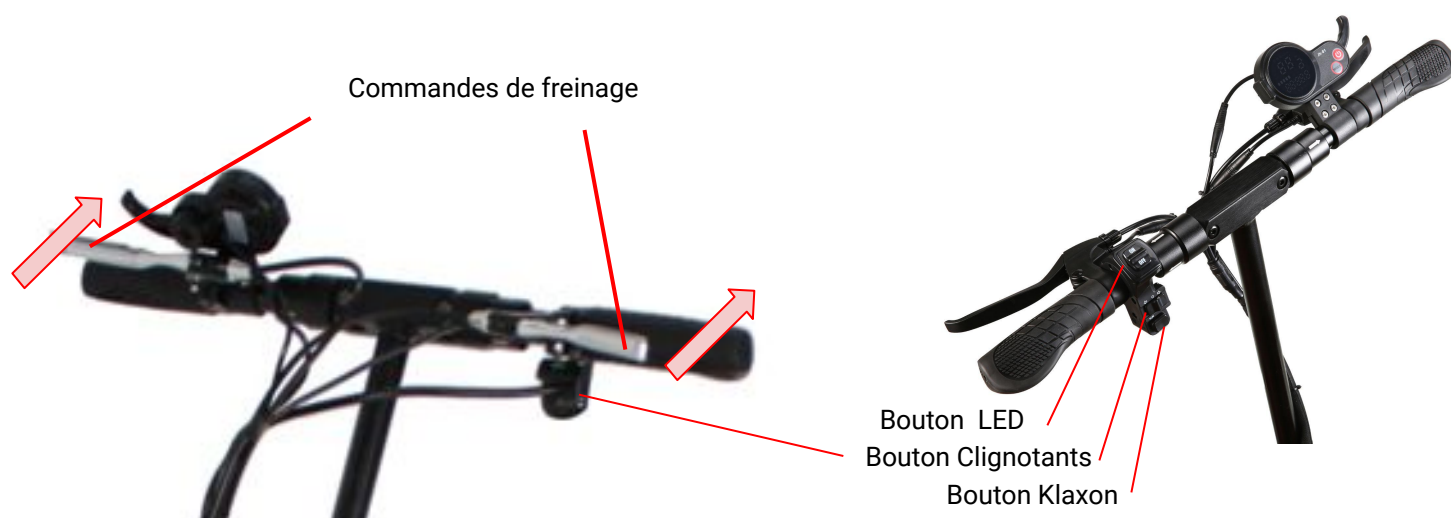

4 - LED et clignotants

Enclenchez le bouton LED pour allumer les phares et les LED stop arrière.

Enclenchez les clignotants vers la gauche, le clignotant gauche s'allume. Enclenchez les clignotants vers la droite, le clignotant droit s'allume.

VITESSE : BRIDAGE & DÉBRIDAGE

LE DÉBRIDAGE PERMET D'AUGMENTER LA PUISSANCE DANS LES CÔTES, LA RÉACTIVITÉ AU DÉMARRAGE, ET AMÉLIORE LES PERFORMANCES DE LA TROTINETTES

NOUS VOUS RAPPELONS QUE SELON LA LÉGISLATION EN VIGUEUR DANS VOTRE PAYS, CONDUIRE À UNE VITESSE AU-DESSUS DE LA RÉGLEMENTATION PEUT ÊTRE SANCTIONNÉE.

France vitesse max = 25 Km/h



Allumer la trottinette en appuyant quelques secondes sur le bouton ON/OFF (2)

Maintenir enfoncé simultanément les boutons MODE & ON/OFF jusqu'à l'apparition de l'écran "PARAMETRES" P0 (3)



Appuyer successivement sur le bouton ON/OFF pour faire défiler les paramètres jusqu'à l'écran P8 (4)

Le nombre entouré (5) définit le pourcentage de la vitesse maximum. A 100%, vous bénéficiez de la puissance totale du moteur et donc de la vitesse maximum.

Pour modifier cette valeur, appuyer longuement sur le bouton MODE jusqu'à ce que la valeur clignote. Pour augmenter la vitesse, augmenter la valeur en appuyant successivement sur bouton MODE. Pour réduire la vitesse, réduire la valeur en appuyant successivement sur bouton ON/OFF.

Une fois que la valeur souhaitée s'affiche, appuyer simultanément sur les boutons MODE & ON/OFF jusqu'au retour à l'écran de base (6). Vous pouvez réitérer cette manipulation aussi souvent que vous le souhaitez.



Les différents MODES de vitesses 1-2-3 s'ajustent automatiquement.

BATTERIE ET CHARGEUR

Les instructions suivantes vous informent sur le chargement, l'utilisation, l'entretien de la batterie, les spécificités et les consignes de sécurité. Veuillez utiliser la batterie correctement, comme indiqué dans cette section, pour prolonger sa durée de vie et ses performances.

Il est obligatoire d'effectuer un premier chargement complet de la batterie avant toute utilisation de la trottinette neuve. La batterie atteint ses meilleures capacités après 5 à 10 cycles de chargement et déchargement complets.

Toutes les trottinettes électriques sont dotées d'une batterie lithium-ion et d'un chargeur intelligent unique. Ces accessoires ont un numéro de référence dédié. Ne pas utiliser un chargeur d'une autre marque. Wegoboard ne pourra être tenu pour responsable d'un quelconque endommagement de la batterie ou du chargeur dans ce cas.

1 - Batterie

Paramètres

Température en fonctionnement: 0°C-40°C

Température en chargement: 0°C-40°C

Stockage Maximum: 3 mois entre -10°C et 40°C

Humidité supportée: 5% à 95%

Les caractéristiques dépendant des options sélectionnées lors de votre achat, merci de vous référer à votre fiche produit sur www.wegoboard.com

Stockage

Avant toute période de stockage, il est obligatoire de charger complètement la batterie de votre trottinette. Vous devez assurer un cycle de chargement complet tous les mois pendant votre période de stockage. Ne pas laisser la batterie se décharger complètement.

Si la température de stockage est inférieure à 0°C, attendre un retour à une température positive de la batterie avant d'effectuer un chargement.

Avertissement :

Ne pas utiliser une batterie d'une autre marque.

Tout endommagement de la batterie dû à une immersion, un choc ou tout autre facteur anormal annulera la garantie.

2 - Chargeur

Chargement de la batterie

Ouvrez le capuchon en silicone du connecteur de charge.

Assurez vous que le connecteur de charge soit propre et sec. Connectez le chargeur à la batterie et l'autre extrémité à l'alimentation (prise secteur). (100V-240V : 50/60Hz)



Assurez vous que le voyant de charge est allumé. Rouge : En cours de chargement, Vert: Non connecté à la batterie ou Chargement complet.

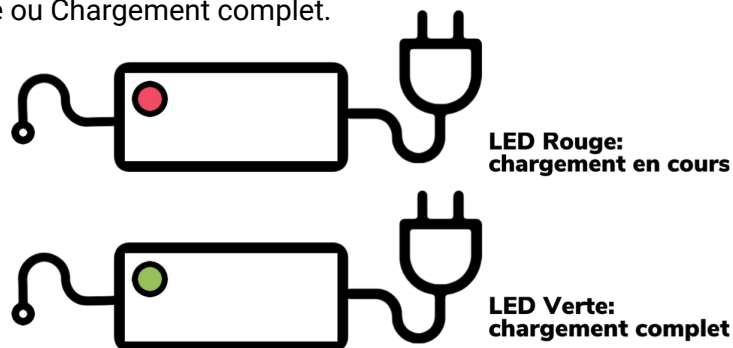

Wegoboard fournit un chargeur dédié doté d'une fonction de protection qui coupe automatiquement le chargement une fois la batterie complètement chargée. Malgré le chargement complet déjà effectif, une longue période de chargement, peut endommager la batterie en affectant sa durée de vie. Il est impératif d'arrêter le chargement dès le chargement complet (le voyant de charge passant au Vert).

Pour éviter tout contact métallique, projection d'eau et dépôt de poussière pendant, avant et après le chargement, vous devez couvrir le port de charge avec le capuchon silicone.

Avertissement :

Ne pas utiliser un chargeur d'une autre marque.

Tout endommagement du chargeur dû à une immersion, un choc ou tout autre facteur anormal peut endommager la batterie et annulera la garantie. Le chargeur n'est pas couvert dans le cadre de la garantie de votre trottinette.

3 - Consignes de Sécurité

- Ne pas utiliser la batterie dans les circonstances suivantes:

Il y a une odeur particulière, une surchauffe ou une fuite de substance. Ne toucher aucune substance qui fuit de la batterie.

- Seul un professionnel qualifié peut démonter et entretenir la batterie.

- Ne laissez aucun enfant ou animal toucher la batterie. Déconnectez le chargeur quand vous connectez la batterie amovible à la trottinette. Il est interdit et dangereux d'utiliser et/ou de conduire lorsque la batterie est en cours de chargement.

- Pour une utilisation optimale de la batterie et garantir la sécurité de l'utilisateur, veuillez respecter les températures d'utilisation spécifiées dans les paramètres listés dans la section Batterie et Chargeur - Batterie.

Les batteries Li-Ion sont considérées comme dangereuses, leur expédition est soumise à l'autorisation des autorités locales.

- La batterie contient des substances dangereuses. N'ouvrez jamais la batterie.

- La batterie ne doit pas être en contact avec de l'eau, une source de chaleur importante, une source inflammable, une source électrique hors chargeur dédié.

- N'utilisez que le chargeur fourni avec votre trottinette. En cas de casse du chargeur, ne plus l'utiliser. Contactez votre service client Wegoboard pour en acquérir un nouveau.

- Il est interdit de charger une batterie ayant subi une décharge excessive. Celle-ci doit être détruite et remplacée par une batterie neuve.

ENTRETIEN ET STOCKAGE

L'ENTRETIEN DE VOTRE TROTTINETTE EST ESSENTIEL À SON BON FONCTIONNEMENT. CETTE SECTION VOUS GUIDE AFIN D'ENTREtenir AU MIEUX VOTRE ARTICLE. TOUTE ANOMALIE DÉCOULANT D'UN MAUVAIS OU D'UNE ABSENCE D'ENTRETIEN NE POURRA EN AUCUN CAS ÊTRE PRIS EN CHARGE SANS FRAIS DANS LE CADRE DE LA GARANTIE DE VOTRE ARTICLE.

TRÈS RÉGULIÈREMENT, VOUS DEVEZ EFFECTUER LES MANIPULATIONS SUIVANTES:

LA FRÉQUENCE VARIE SELON LA DISTANCE PARCOURUE, LE POID DE L'UTILISATEUR, LE TYPE DE DÉNIVELÉ, LE TYPE DE TERRAIN...

Par exemple, un utilisateur faisant plus de 10km/jours doit vérifier la pression de ses pneus toutes les semaines. S'il emprunte beaucoup de descente, étant amené à plus utiliser les freins, il doit effectuer souvent un réglage des freins.

Vérifier complètement la visserie et les freins.

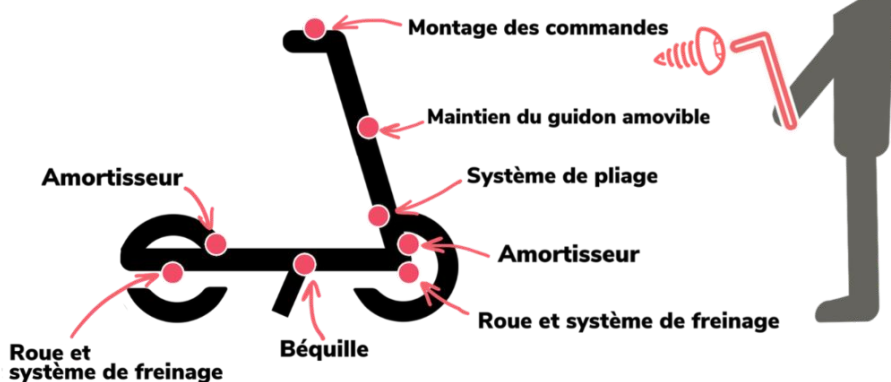

Vérifier la pression des pneus.



PLUS DE DÉTAILS DANS LA SECTION SUIVANTE : 3-Ajustements

1 - Nettoyage

Avant toute manipulation, assurez-vous que le chargeur n'est pas connecté à la trottinette électrique.

Essuyez la coque avec un chiffon doux pour nettoyer la trottinette.

Il n'est pas nécessaire d'ajouter d'huile lubrifiante dans les roulements de la trottinette.

ATTENTION

Il est interdit de nettoyer la trottinette avec une lance à eau ou en la faisant tremper dans un liquide. Cela causerait des dommages irréversibles annulant la garantie.

2 - Stockage

Avant toute période de stockage, il est obligatoire de charger complètement la batterie de votre trottinette. Vous devez assurer un cycle de chargement complet tous les mois pendant votre période de stockage.

Si la température de la batterie est inférieure ou égale à 0°C, attendre un retour à une température strictement positive de la batterie avant d'effectuer un chargement.

Notez qu'après un stockage à une température inférieure à 0°C ou pendant un trajet à une température inférieure à 5°C, l'autonomie et les performances des batteries Lithium diminuent. Les capacités de la batterie augmenteront au fur et mesure de l'élévation de la température.

Votre trottinette doit être conservée dans un endroit approprié, à l'intérieur, à une température sèche et appropriée.

Vous devez recouvrir la trottinette pour éviter une exposition prolongée à la poussière et au soleil.

ATTENTION

Afin de protéger la sécurité de l'utilisateur, il est interdit de démonter la trottinette électrique. Veuillez noter que le démontage et toute modification des spécificités techniques annulera automatiquement la garantie de l'article.

3 - Ajustements

Freinage mécanique

Lorsque la puissance de freinage diminue, vous devez ajuster votre système de freinage à disque.

Serrer ou desserrer les freins: outils nécessaires : Pince et Clé Hexagonale

Maintenez le câble de frein avec la pince. Utilisez la clé hexagonale pour dévisser la vis de maintien du câble de frein. Tirez le câble de frein pour accentuer le freinage et ainsi réduire la distance de freinage. Si le freinage est trop sec, répétez la manipulation en sens inverse (relâchez la tension du câble).

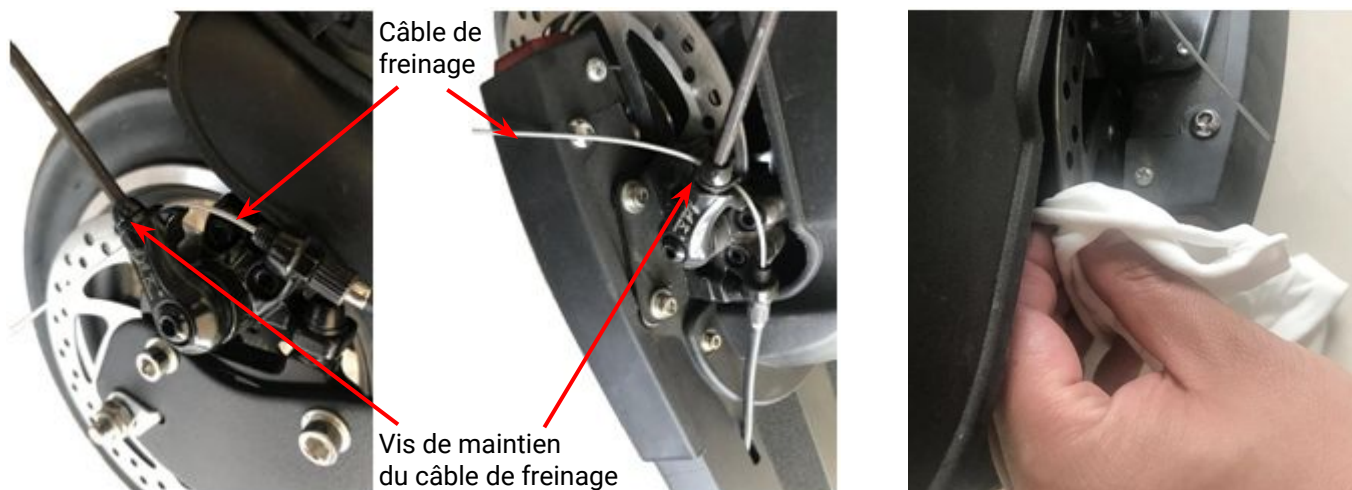

Si vous entendez un sifflement aigu lorsque vous freinez : préparer un chiffon propre et sec et nettoyez le disque de freinage.

La plupart des causes de bruit de frein à disque viennent de la poussière ou du sable dispersé sur le sol pendant la conduite provoquant l'adhérence de substances étrangères sur la plaquette de frein ou la surface du disque.

Les plaquettes ou patins de freinage doivent être remplacés en cas d'usure (Non pris en charge dans le cadre de la garantie)

Le disque de frein doit être remplacé en cas de voilage ou d'usure (Non pris en charge dans le cadre de la garantie)

Ajustement disque de frein:

En absence de l'utilisation du frein, afin de réduire l'impact du frein de la trottinette électrique, la vitesse et le kilométrage, le frein peut être ajusté pour supprimer ou réduire le bruit de friction du frein à disque et de la plaque de frottement.

Les manipulations s'effectuent trottinette dépliée pour ne pas modifier la tension des câbles.

Disque avant:

Déposez la trottinette sur une table ou une chaise pour que la roue avant soit hors du sol et ne touche pas la table ou la chaise.

Et tournez la roue avant comme la position ci-dessous.



Trouvez les deux vis de réglage pour le disque de frein avant,
Dévisser les deux vis avec la clé à laine dans le sens d'une aiguille d'une montre

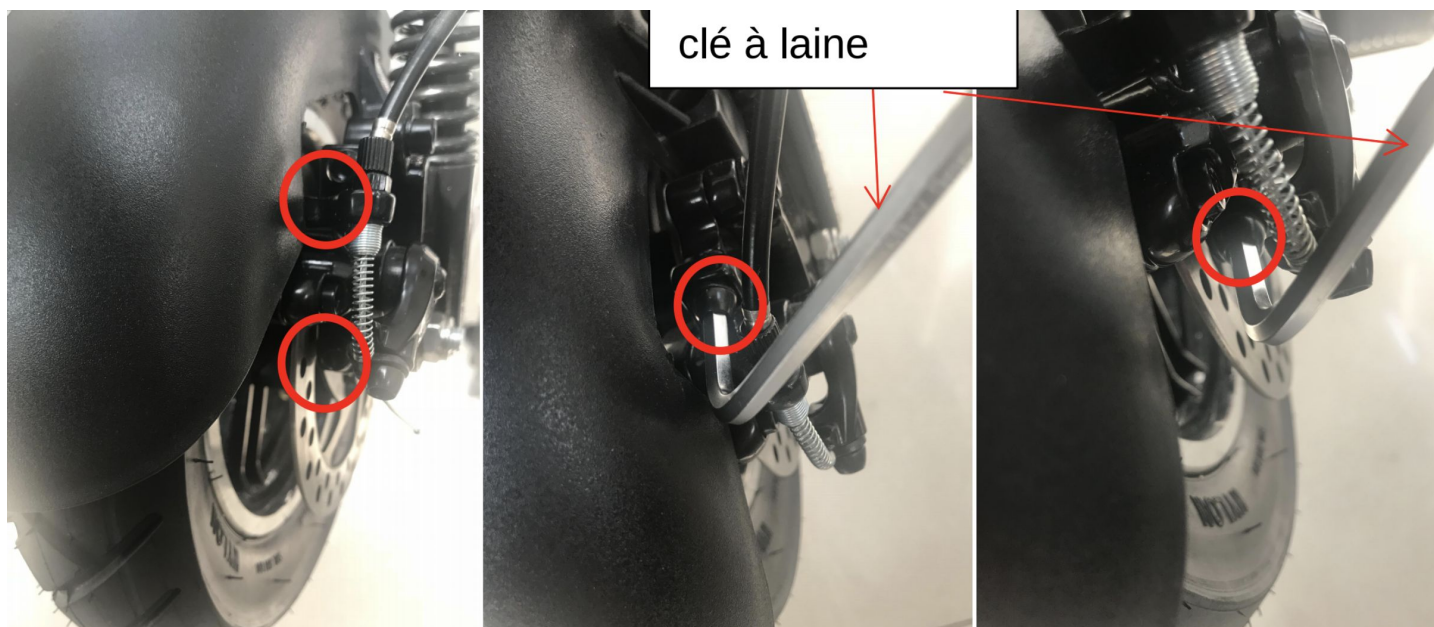

Ajustez la position du disque de frein avec la main gauche,
tournez la roue avant avec la main droite, en même temps écoutez le son ou regardez l'écart entre la roue et le disque de frein
et le frein à pied qui sont situés dans les deux sens du disque de frein.
Jusqu'à ce que vous trouvez la bonne position du disque où vous ne pouvez plus entendre le frottement du frein.



Maintenez votre main gauche, utilisez votre main droite pour prendre la clé à laine et resserrez les deux vis dans le sens d'une aiguille d'une montre.



Tournez à nouveau la roue avant pour vérifier le bruit du frein. S'il n'y a plus de bruit de frein ou si le bruit est faible, vous pouvez déduire que l'ajustement du bruit est réglé. Réitérer s'il y a encore beaucoup de bruit.

Disque arrière:

Déposer la trottinette sur une table ou une chaise pour que la roue avant soit hors du sol et ne touche pas la table ou la chaise.

Trouvez les deux vis de réglage pour le disque de frein arrière,

Dévisser les deux vis avec la clé à laine dans le sens d'une aiguille d'une montre.



Ajustez la position du disque de frein avec la main gauche,

tournez la roue avant avec la main droite,

en même temps écoutez le son ou regardez l'écart entre la roue et le disque de frein et le frein à pied qui sont situés dans les deux sens du disque de frein.

Jusqu'à ce que vous trouvez la bonne position du disque où vous ne pouvez plus entendre le frottement du frein



Maintenez votre main gauche,utilisez votre main droite pour prendre la clé à laine .
Resserrez les deux vis dans le sens d'une aiguille d'une montre.



Tournez à nouveau la roue avant pour vérifier le bruit du frein.
S'il n'y a plus de bruit de frein ou si le bruit est faible,
vous pouvez déduire que l'ajustement du bruit est réglé.
Réitérer s'il y a encore beaucoup de bruit.

Guidon et mécanisme de pliage:

A l'aide d'une clé hexagonale, revissez régulièrement les vis.

Les vis de maintien et les écrous du guidon et de l'axe de pliage doivent être vérifiés et resserrés régulièrement. La fréquence sera plus élevée pour un utilisateur dès 80 kg et/ou un trajet régulier sur une route abîmée apportant de nombreuses vibrations.

Veillez resserrer régulièrement les vis
du collier de serrage.
(flèche image de droite)



Pression des pneus:

Vérifiez **régulièrement** la pression des pneus car un pneu sous-gonflé risque de s'abîmer rapidement. Une pression excessive peut faire éclater le pneu. Conduire avec des pneus sans air abîme la jante et les roulements.

La pression adéquate est notée sur les pneus en PSI, Bar et/ou hP.

Nous vous conseillons d'utiliser un compresseur électrique (portable) à air car il permet plus de précision.

Valve



**Manipulez la valve avec précaution.
Ne pas la tordre, ne pas la tirer.**

Le remplacement des pneus et/ou de la chambre à air n'est pas couvert par la garantie de votre article.

CARACTÉRISTIQUES DU PRODUIT

Trottinette :

Les caractéristiques dépendant des options sélectionnées lors de votre achat, merci de vous référer à votre fiche produit sur www.wegoboard.com

Informations de base:

Les caractéristiques dépendant des options sélectionnées lors de votre achat, merci de vous référer à votre fiche produit sur www.wegoboard.com

Chargeur:

Tension d'entrée : 100-240 Vac
Courant de sortie: 2A

Tension de sortie: 42V
Température en fonctionnement: 0°C - 35°C

Contenu du carton:

Trottinette x 1 - Chargeur x 1 - Notice x 1 - Kit visserie

Lors du déballage, merci de bien vérifier le contenu de votre carton ainsi que l'état de fonctionnement de l'article.

Si votre article est endommagé lors du transport, contactez dans les 24 heures ouvrées votre service client (sav@wegoboard.com) en précisant le numéro de commande et en transmettant les photos de l'article et de l'emballage. **Ne pas utiliser l'article.** Sans report de votre part, nous ne pourrions prendre en charge ces anomalies dans le cadre de la garantie de votre article.

Afin de garantir une qualité de produit, votre produit a pu être vérifié et testé par notre service Contrôle Qualité, des légères traces peuvent alors être visibles sur votre article.

LE NUMÉRO DE SÉRIE DE VOTRE TROTTINETTE EST NOTÉ SOUS VOTRE TROTTINETTE. Nous vous conseillons de le reporter sur votre facture pour ne pas le perdre en cas de détérioration de l'étiquette.

INFORMATIONS COMPLÉMENTAIRES

Les trottinettes sont soumises à une réglementation selon votre localité. **Vous devez être en parfaite connaissance des législations en vigueur.**

Les conducteurs d'une trottinette électrique sont **soumis au code de la route.**

Les utilisateurs doivent **faire preuve de bons sens** et d'un discernement adapté afin de détecter, et d'**éviter les risques et dangers.**

Adoptez une conduite responsable et prudente en restant vigilant à tout moment.

La trottinette électrique n'est pas un jouet, en l'utilisant, vous acceptez tous les risques relatifs à son usage.

Eau / Humidité / Pluie:

Ne pas traverser des zones d'accumulation d'eau de plus de 3cm.

Ne pas utiliser de jet pressurisé pour le nettoyage de votre trottinette.

Ne pas utiliser la trottinette sous une forte averse, orage, grêle, neige, vent fort.

Vitesse/Autonomie:

Pour plus de sécurité il est recommandé de ne pas dépasser une vitesse de 20km/h, réduite à 15 km/h la nuit avec les phares allumés. **Pavés, route abimée... réduisez votre vitesse à 15 km/h pour ne pas endommager votre trottinette.**

(*) La vitesse max. et l'autonomie varient en fonction de l'utilisateur, du terrain, du dénivelé, du vent, de la température ambiante.

L'autonomie dépend également de la vitesse, de l'utilisateur, du terrain, du dénivelé, du vent, de la température ambiante. *Par exemple, en mode de vitesse 1 vous pourrez parcourir une plus grande distance qu'en mode de vitesse 2.*

La trottinette éteinte perd de sa charge. *Par exemple, vous pourrez parcourir une plus grande distance d'un seul trait que plusieurs petit trajets étalés sur plusieurs jours.*

La batterie atteint ses meilleures capacités après 5 à 10 cycles de chargement et déchargement complets.

SUPPORT S.A.V.

VITESSE:

La vitesse est en dessous des caractéristiques indiquées:

↳ Vérifier la pression des pneus et l'ajustement des freins : Un pneu sous-gonflé réduit la vitesse et la puissance d'accélération, une tension des freins trop importante bloque le disque et réduit la vitesse et la puissance d'accélération.

AUTONOMIE:

L'autonomie est en dessous des caractéristiques indiquées:

↳ Vérifier la pression des pneus et l'ajustement des freins : Un pneu sous-gonflé réduit la vitesse et la puissance d'accélération, une tension des freins trop importante bloque le disque et réduit l'autonomie. Il faut également vérifier les cycles de chargement. Référez vous au chargeur lors de vos chargements (VERT chargement complet) et non au pourcentage indiqué sur l'écran.

GUIDON :

Le guidon bouge.

↳ Il est normal qu'il y ait un petit mouvement du guidon permettant de replier la trottinette. Si celui-ci devient plus important, resserrer les vis du guidon.

GARANTIE

Contactez votre Service Après Vente en cas d'anomalie lors de l'utilisation de votre trottinette.

Le non respect des consignes de sécurité et des conseils d'utilisation annulera automatiquement votre garantie.

L'oxydation, la casse ne peuvent être pris en charge dans le cadre de la garantie.

Les accessoires fournis (exemple: le chargeur), les pneus, les pièces perdues durant l'utilisation ne sont pas pris en charge dans la garantie.

Démonter, ouvrir et modifier la trottinette annulera automatiquement la garantie.

Les anomalies liées au non respect des consignes d'entretien ne seront pas prises en charge dans le cadre de votre garantie.

Nous vous informons que nos produits ne sont pas assurés par un tiers ou pris en charge dans la garantie en cas de perte, vol ou casse. L'acheteur peut donc faire le choix personnel de son assureur.

Merci de vous référer à nos conditions de vente et d'utilisation sur notre site internet www.wegoboard.com.

En cas d'anomalie, **il est interdit d'utiliser la trottinette**. Contactez votre Service Après Vente afin d'être conseillé.

Seul votre Service Après Vente Wegoboard est habilité à effectuer un diagnostic et les réparations dans le cadre de votre garantie.

Service Client

contact@wegoboard.com

Service Après Vente

sav@wegoboard.com

Retrouvez nos adresses **Boutique / Showroom** sur notre site internet rubrique CONTACT.

www.wegoboard.com



Une question? Besoin d'aide?
La notice ne suffit pas? Contactez-nous!



 **Wegoboard**

CONCEPTION, DESIGN ET IMPORT PAR
FRANCE INDUSTRIE
81 RUE LOUIS AMPERE
93330 NEUILLY SUR MARNE
France







DÉCLARATION DE CONFORMITÉ - U.E.

Nous, France Industrie - Wegoboard déclarons que:

Désignation produit: TROTTINETTE ELECTRIQUE

Référence fournisseur : BAROODER 3

Référence France Industrie : BAROODER 3



a été conçu, fabriqué et commercialisé en conformité avec la législation d'harmonisation de l'Union Européenne suivante :

RÈGLEMENTATION	NORMES APPLICABLES
Directive BT 2014/35/EU	EN 60335-1 : 2012 + A11 :2014 + A13 : 2017 EN 62233 : 2008 EN 61558-1 : 2005 + A1 : 2009 EN 61558-2-16 : 2009 + A1 : 2013
Directive CEM 2014/30/EU	EN 60000-6-1 : 2007 EN 60000-6-3 : 2007 + A1 : 2011 EN 61000-3-2 : 2014 EN 61000-3-3 : 2013
Directive RED 2014/53/EU	N/A
Directive Machine 2006/42/CE	Annexe I EN ISO 12100 : 2010 EN 60204-1 : 2006 + A1 : 2009
Directive Rohs 2011/65/EU	IEC 62321 : 2008 IEC 62321-3-1 : 2013 IEC 62321-5 : 2015

Conformément à la législation française en vigueur, cette trottinette est livrée avec **une vitesse bridée à 25 km/h.**

Fait à NEUILLY SUR MARNE, le 01/08/2021
Par Anna Kadock, en qualité de Gestionnaire de site.

Signature :

Merci de remplir les cases ci-dessous:

Article : BAROODER 3 - WEGOBOARD

Numéro de série :

Propriétaire:

Ce document doit être complété, détaché et gardé par l'utilisateur. Accompagné de la facture d'achat, il sera nécessaire pour toute souscription à une assurance et/ou en cas de perte ou vol de l'article.